

Схема подготовки котлована

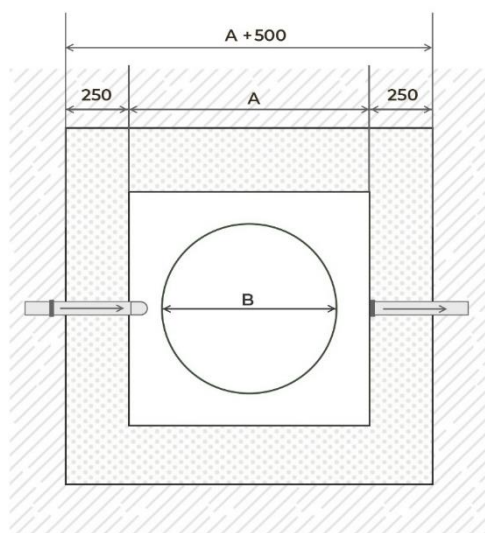
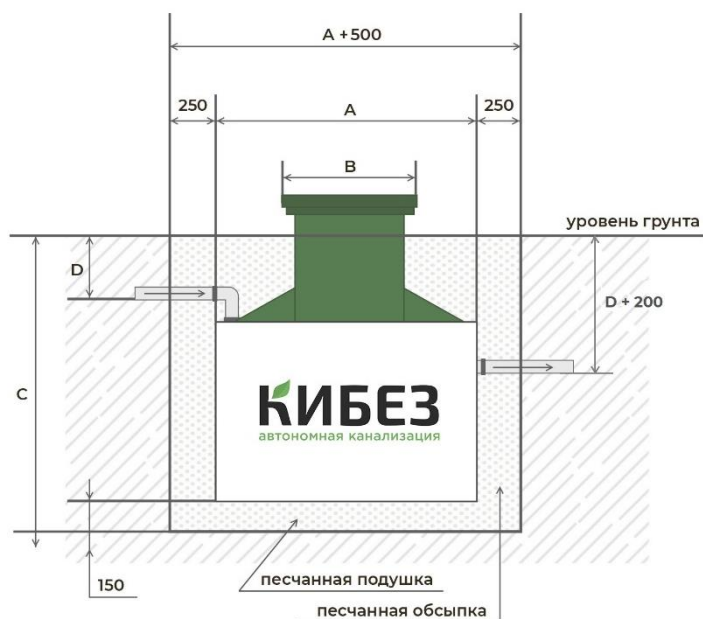

Размер котлована напрямую зависит от размера станции.
Все размеры указаны в таблице с техническими характеристиками.

- A – ширина станции
- B – диаметр видимой части станции (1000 мм.)
- C – высота станции
- D – глубина залегания подводящей трубы